

# TAYLOR III

ASC THIRD GENERATION  
**ASC** Automatic  
Squelch  
control  
A world wide patent from PRESIDENT

New up/down  
microphone



*Manuel d'utilisation / Gebruiksaanwijzing*

**PRESIDENT**

Votre **PRESIDENT TAYLOR III ASC** en un coup d'oeil

Uw **PRESIDENT TAYLOR III ASC** in een oogopslag

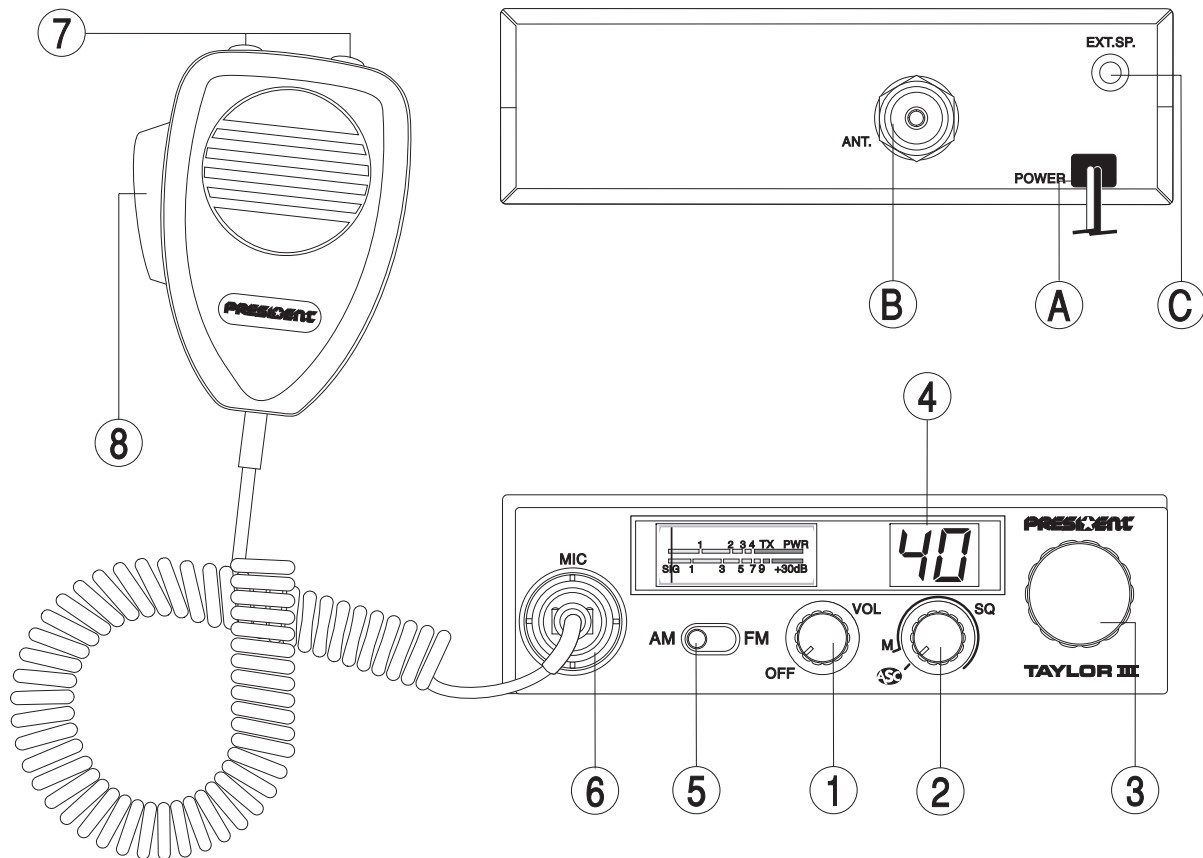

## **SOMMAIRE**

<i>INSTALLATION</i>	<b>5</b>
<i>UTILISATION</i>	<b>7</b>
<i>CARACTÉRISTIQUES TECHNIQUES</i>	<b>8</b>
<i>GUIDE DE DÉPANNAGE</i>	<b>9</b>
<i>COMMENT ÉMETTRE/RECEVOIR UN MESSAGE</i>	<b>9</b>
<i>TABLEAU DES FRÉQUENCES</i>	<b>16</b>
<i>PRISE MICRO 6 BROCHES</i>	<b>16</b>
<i>DÉCLARATION DE CONFORMITÉ</i>	<b>17</b>
<i>NORMES EUROPÉENNES</i>	<b>19</b>

## **Français**

## **INHOUD**

<i>DE INSTALLATIE</i>	<b>11</b>
<i>HET GEBRUIK VAN DE CB RADIO</i>	<b>13</b>
<i>TECHNISCHE GEGEVENS</i>	<b>14</b>
<i>TROUBLE-SHOOTING</i>	<b>15</b>
<i>HOE ZENDEN OF ONTVANGEN?</i>	<b>15</b>
<i>FREQUENTIES TABEL</i>	<b>16</b>
<i>MICROFOONPLUG AANSLUITING 6 PINS</i>	<b>16</b>
<i>VERKLARING VAN OVEREENSTEMMING</i>	<b>17</b>
<i>EUROPESE NORMEN</i>	<b>19</b>

## **Nederlands**

## ***ATTENTION !***

*Avant toute utilisation, prenez garde de ne jamais émettre sans avoir branché l'antenne (connecteur **B** situé sur la face arrière de l'appareil), ni réglé le TOS (Taux d'Ondes Stationnaires)! Sinon, vous risquez de détruire l'amplificateur de puissance, ce qui n'est pas couvert par la garantie.*

Bienvenue dans le monde des émetteurs-récepteurs CB de la dernière génération. Cette nouvelle gamme de postes vous fait accéder à la communication électronique la plus performante. Grâce à l'utilisation de technologies de pointe garantissant des qualités sans précédent, votre PRESIDENT TAYLOR III ASC est un nouveau jalon dans la convivialité et la solution par excellence pour le pro de la CB le plus exigeant. Pour tirer le meilleur parti de toutes ses possibilités, nous vous conseillons de lire attentivement ce mode d'emploi avant d'installer et d'utiliser votre CB PRESIDENT TAYLOR III ASC.

## A) INSTALLATION :

### 1) CHOIX DE L'EMPLACEMENT, MONTAGE DU POSTE MOBILE:

- Choisissez l'emplacement le plus approprié à une utilisation simple et pratique de votre poste mobile.
- Veillez à ce qu'il ne gêne pas le conducteur ni les passagers du véhicule.

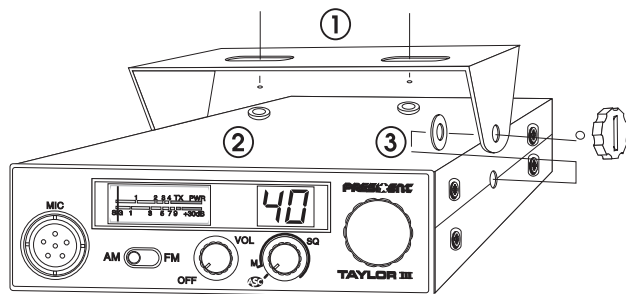

**SCHÉMA GÉNÉRAL DE MONTAGE**

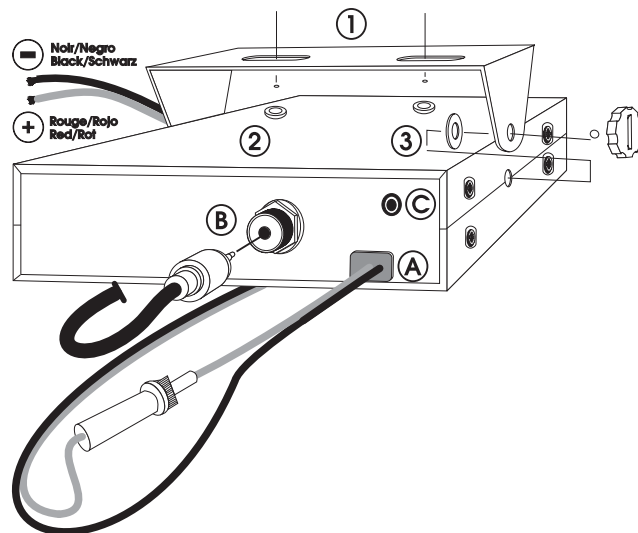

- Prévoyez le passage et la protection des différents câbles, (alimentation, antenne, accessoires...) afin qu'ils ne viennent en aucun cas perturber la conduite du véhicule.
  - Utilisez pour le montage le berceau (1) livré avec l'appareil, fixez-le solidement à l'aide des vis autotaraudeuses (2) fournies (diamètre de perçage 3,2 mm). Prenez garde de ne pas endommager le système électrique du véhicule lors du perçage.
  - Lors du montage, n'oubliez pas d'insérer les rondelles de caoutchouc (3) entre le poste et son support. Celles-ci jouent en effet un rôle « d'amortisseur » et permettent une orientation et un serrage en douceur du poste.
  - Choisissez un emplacement pour le support du micro et prévoyez le passage de son cordon.
- **NOTA :** Votre poste mobile possédant une prise micro en façade peut être encastré dans le tableau de bord. Dans ce cas, il est recommandé d'y adjoindre un haut-parleur externe pour une meilleure écoute des communications (connecteur EXT.SP situé sur la face arrière de l'appareil : D). Renseignez-vous auprès de votre revendeur le plus proche pour le montage sur votre appareil.

## 2) INSTALLATION DE L'ANTENNE :

### a) Choix de l'antenne :

- En CB, plus une antenne est grande, meilleur est son rendement. Votre Point Conseil saura orienter votre choix.

### b) Antenne mobile :

- Il faut l'installer à un endroit du véhicule où il y a un maximum de surface métallique (plan de masse), en s'éloignant des montants du pare-brise et de la lunette arrière.
- Dans le cas où une antenne radiotéléphone est déjà installée, l'antenne CB doit être au-dessus de celle-ci.
- Il existe 2 types d'antennes : les pré-réglées et les réglables.
- Les pré-réglées s'utilisent de préférence avec un bon plan de masse (pavillon de toit ou malle arrière).
- Les réglables offrent une plage d'utilisation beaucoup plus large et permettent de tirer parti de plans de masse moins importants (voir p 7 § 5 RÉGLAGE DU TOS).
- Pour une antenne à fixation par perçage, il est nécessaire d'avoir un excellent contact antenne/plan de masse ; pour cela, grattez légèrement la tôle au niveau de la vis et de l'étoile de serrage.
- Lors du passage du câble coaxial, prenez garde de ne pas le pincer ou l'écraser (risque de rupture ou de court-circuit).
- Branchez l'antenne (B).

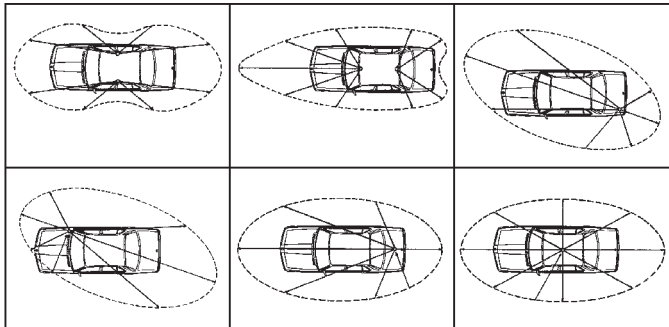

LOBE DE RAYONNEMENT

### c) Antenne fixe :

- Veillez à ce qu'elle soit dégagée au maximum. En cas de fixation sur un mât, il faudra éventuellement haubaner conformément aux normes en vigueur (se renseigner auprès d'un professionnel). Les antennes et accessoires que nous distribuons sont spécialement conçus pour un rendement optimal de chaque appareil de la gamme.

## 3) CONNEXION DE L'ALIMENTATION :

Votre PRESIDENT TAYLOR III ASC est muni d'une protection contre les inversions de polarité. Néanmoins, avant tout branchement, vérifiez vos connexions. Votre poste doit être alimenté par une source de courant continu de 12 Volts (A). A l'heure actuelle, la plupart des voitures et des camions fonctionnent avec une mise à la masse négative. On peut s'en assurer en vérifiant que la borne (-) de la batterie soit bien connectée au bloc moteur ou au châssis. Dans le cas contraire, consultez votre revendeur.

**ATTENTION :** Les camions possèdent généralement deux batteries et une installation électrique en 24 Volts. Il sera donc nécessaire d'intercaler dans le circuit électrique un convertisseur 24/12 Volts (Type PRESIDENT CV 24/12). Toutes les opérations de branchement suivantes doivent être effectuées avec un cordon d'alimentation non raccordé au poste :

- Assurez-vous que l'alimentation soit bien de 12 Volts.
- Repérez les bornes (+) et (-) de la batterie (+ = rouge, - = noir). Dans le cas où il serait nécessaire de rallonger le cordon d'alimentation, utilisez un câble de section équivalente ou supérieure.
- Il est nécessaire de se connecter sur un (+) et un (-) permanents. Pour ce faire nous vous conseillons de brancher directement le cordon d'alimentation sur la batterie (le branchement sur le cordon de l'auto-radio ou sur d'autres parties du circuit électrique pouvant dans certains cas favoriser la réception de signaux parasites).

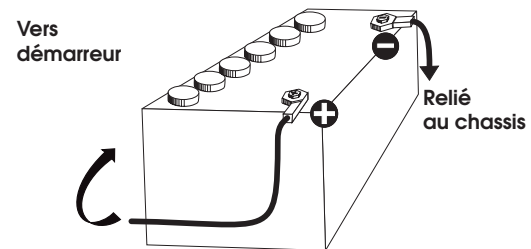

- d) Branchez le fil rouge (+) à la borne positive de la batterie et le fil noir (-) à la borne négative de la batterie.
- e) Branchez le cordon d'alimentation au poste.

**ATTENTION** : Ne jamais remplacer le fusible d'origine (2 A) par un modèle d'une valeur différente !

#### **4) OPÉRATIONS DE BASE À EFFECTUER AVANT LA PREMIÈRE UTILISATION, SANS PASSER EN ÉMISSION (c'est à dire sans appuyer sur la pédale du micro) :**

- a) Branchez le micro.
- b) Vérifiez le branchement de l'antenne.
- c) Mise en marche de l'appareil : tourner le bouton VOLUME dans le sens des aiguilles d'une montre.
- d) Tournez le bouton SQUELCH au minimum (dans le sens inverse des aiguilles d'une montre). Réglez le bouton VOLUME à un niveau convenable.
- e) Amenez le poste sur le canal 20 à l'aide du rotacteur situé sur la face avant.

#### **5) RÉGLAGE DU TOS (Taux d'ondes stationnaires):**

**ATTENTION** : Opération à effectuer impérativement lors de la première utilisation de l'appareil ou lors d'un changement d'antenne. Ce réglage doit être fait dans un endroit dégagé, à l'air libre.

\* **Réglage avec TOS-Mètre externe (type PRESIDENT TOS-1 ou TOS-2) :**

##### **a) Branchement du Tos-mètre :**

- branchez le Tos-mètre entre le poste et l'antenne, le plus près possible du poste (utilisez pour cela un câble de 40 cm maximum de type PRESIDENT CA-2C).

##### **b) Réglage du Tos :**

- amenez le poste sur le canal 20,
- positionnez le commutateur du Tos-mètre en position CAL ou FWD
- appuyez sur la pédale du micro pour passer en émission,
- amenez l'aiguille sur l'index t à l'aide du bouton de calibrage,
- basculez le commutateur en position SWR (lecture de la valeur du TOS). La valeur lue sur le vu-mètre doit être très proche de 1. Dans le cas contraire, réajustez votre antenne jusqu'à obtention d'une valeur aussi proche que possible de 1 (une valeur de TOS comprise entre 1 et 1,8 est acceptable),
- il est nécessaire de recalibrer le Tos-mètre, entre chaque opération de réglage de l'antenne.

Maintenant, votre poste est prêt à fonctionner.

## **B) UTILISATION :**

### **1) MARCHÉ/ARRET - VOLUME :**

- a) Pour allumer votre poste, tourner le bouton (1) dans le sens des aiguilles d'une montre.
- b) Pour augmenter le volume sonore, continuer à tourner ce bouton dans le sens des aiguilles d'une montre.

### **2) ASC (Automatic Squelch Control)/SQUELCH :**

Cette fonction permet de supprimer les bruits de fond indésirables en l'absence de communication. Le squelch ne joue ni sur le volume sonore ni sur la puissance d'émission, mais il permet d'améliorer considérablement le confort d'écoute.

#### **a) ASC : SQUELCH A REGLAGE AUTOMATIQUE**

##### **Brevet mondial, exclusivité PRESIDENT**

Aucun réglage manuel répétitif et optimisation permanente entre la sensibilité et le confort d'écoute lorsque l'ASC est actif (à fond en sens inverse des aiguilles d'une montre). Elle est débrayable par rotation du bouton (2) dans le sens des aiguilles d'une montre. Dans ce cas le réglage du squelch redevient manuel.

- b) **SQUELCH MANUEL** Tournez le bouton du squelch dans le sens des aiguilles d'une montre jusqu'au point exact où tout bruit de fond disparaît. C'est un réglage à effectuer avec précision, car mis en position maximum dans le sens des aiguilles d'une montre, seuls les signaux les plus forts peuvent être perçus.

### **3) SÉLECTEUR DE CANAUX : ROTACTEUR en façade.**

La rotation de ce bouton vous permet de sélectionner le canal (de 1 à 40) d'émission ou de réception

#### 4) AFFICHEUR :

Il permet de visualiser l'ensemble des fonctions :

Le BARGRAPH visualise le niveau de réception et le niveau de puissance émise.

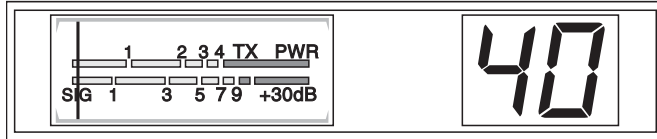

#### 5) MODE :

Ce commutateur permet de sélectionner le mode de modulation AM, FM. Votre mode de modulation doit correspondre à celui de votre interlocuteur.

**A/** Modulation d'amplitude/AM : Communications sur terrain avec reliefs et obstacles sur moyenne distance (mode le plus utilisé en France).

**B/** Modulation de fréquence/FM : Communications rapprochées sur terrain plat et dégagé. Meilleure qualité de communication (réglage du squelch plus délicat).

#### 6) PRISE MICRO 6 BROCHES :

Elle se situe en façade de votre appareil et facilite ainsi son intégration à bord de votre véhicule

Voir schéma de branchement en page 43

#### 7) PEDALE D'EMISSION DU MICRO :

Appuyer pour parler et relacher pour recevoir un message.

#### A) ALIMENTATION (13,2 V)

#### B) PRISE D'ANTENNE (SO-239)

#### C) PRISE POUR S-METRE EXTERIEUR (Ø 2,5 mm)

#### D) PRISE POUR HAUT-PARLEUR EXTERIEUR (8 Ω, Ø 3,5 mm)

### C) CARACTÉRISTIQUES TECHNIQUES :

#### 1) GÉNÉRALES :

- Canaux	:	40
- Modes de modulation	:	AM/FM
- Gamme de fréquence	:	de 26.965 MHz à 27.405 MHz
- Impédance d'antenne	:	50 ohms
- Tension d'alimentation	:	13.2 V
- Dimensions (en mm)	:	150 (L) x 165 (P) x 45 (H)
- Poids	:	1,2 kg
- Accessoires inclus	:	1 microphone et son support, 1 berceau, vis de fixation.

#### 2) ÉMISSION :

- Tolérance de fréquence	:	+/- 300 Hz
- Puissance porteuse	:	1 W AM / 4 W FM
- Émissions parasites	:	inférieure à 4 nW (- 54 dBm)
- Réponse en fréquence	:	300 Hz à 3 kHz en AM/FM
- Puissance émise dans le canal adj.	:	inférieure à 20 µW
- Sensibilité du microphone	:	1,0 mV
- Consommation	:	1,7 A (avec modulation)
- Distorsion maxi. du signal modulé	:	1,8 %

#### 3) RÉCEPTION :

- Sensibilité maxi à 20 dB sinad	:	0,5 µV - 113 dBm (AM/FM)
- Réponse en fréquence	:	300 Hz à 3 kHz en AM/FM
- Sélectivité du canal adj.	:	60 dB
- Puissance audio maxi	:	5 W
- Sensibilité du squelch	:	mini 0,2 µV - 120 dBm maxi 1 mV - 47 dBm
- Taux de réj. fréq. image	:	60 dB
- Taux de réjection fréq. interméd.	:	70 dB
- Consommation	:	500 mA nominal 800 mA max



## **D) GUIDE DE DÉPANNAGE :**

### **1) VOTRE POSTE N'ÉMET PAS OU VOTRE ÉMISSION EST DE MAUVAISE QUALITÉ :**

#### **Vérifiez que :**

- l'antenne soit correctement branchée et que le TOS soit bien réglé.
- le micro soit bien branché.

### **2) VOTRE POSTE NE REÇOIT PAS OU VOTRE RÉCEPTION EST DE MAUVAISE QUALITÉ :**

#### **Vérifiez que :**

- le niveau du squelch soit correctement réglé.
- le bouton Volume soit réglé à un niveau convenable.
- le micro soit branché.
- l'antenne soit correctement branchée et le TOS bien réglé.
- vous êtes bien sur le même type de modulation que votre interlocuteur.

### **3) VOTRE POSTE NE S'ALLUME PAS :**

#### **Vérifiez :**

- votre alimentation.
- qu'il n'y ait pas d'inversion des fils au niveau de votre branchement.
- l'état du fusible.

## **E) COMMENT ÉMETTRE OU RECEVOIR UN MESSAGE ?**

Maintenant que vous avez lu la notice, assurez-vous que votre poste est en situation de fonctionner (antenne branchée).

Choisissez votre canal (19, 27).

Choisissez votre mode (AM, FM) qui doit être le même que celui de votre interlocuteur.

Vous pouvez alors appuyer sur la pédale de votre micro, et lancer le message "Attention stations pour un essai TX" ce qui vous permet de vérifier la clarté et la puissance de votre signal et devra entraîner une réponse du type "Fort et clair la station".

Relâchez la pédale, et attendez une réponse. Dans le cas où vous utilisez un canal d'appel (19, 27), et que la communication est établie avec votre interlocuteur, il est d'usage de choisir un autre canal disponible afin de ne pas encombrer le canal d'appel.

## **WAARSCHUWING !**

*Voordat u uw toestel gebruikt, moet u voorzichtig zijn en nooit zenden zonder eerst de antenne te monteren (aansluiting "B" zit aan de achterkant van het toestel) of zonder de SWR geregeld te hebben. Anders riskeert u dat de eindversterker kapot gaat, en hierop zit geen garantie.*

***De garantie van dit toestel is enkel geldig in het land van aankoop.***

Welkom in de wereld van een nieuwe generatie CB radio's. De nieuwe «President» serie geeft u de mogelijkheid topprestaties te leveren. Door gebruik van de nieuwste technologie wordt een weergaloze kwaliteit geleverd. De PRESIDENT TAYLOR III ASC is een goede keuze voor de veeleisende CB radio gebruiker. Om zeker te zijn alle mogelijkheden te kennen, adviseren wij u deze handleiding goed door te lezen voordat u uw President TAYLOR ASC III installeert en gebruikt.

## A) DE INSTALLATIE

### 1) WAAR EN HOE UW CB RADIO TE MONTEREN:

- U zult een geschikte plaats moeten zoeken voor een eenvoudig en praktisch gebruik.
- Uw CB radio mag de chauffeur of de passagiers niet hinderen.
- Zorg voor een goede doorloop en bescherming van de verschillende kabels (b.v. voeding, antenne en hulpstukken), zodat zij in geen geval de besturing van de auto verstoren.

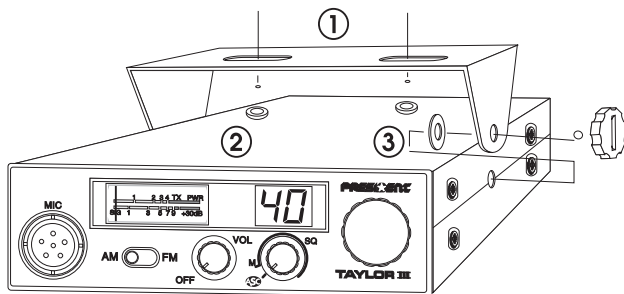

ALGEMEEN MONTAGE SCHEMA

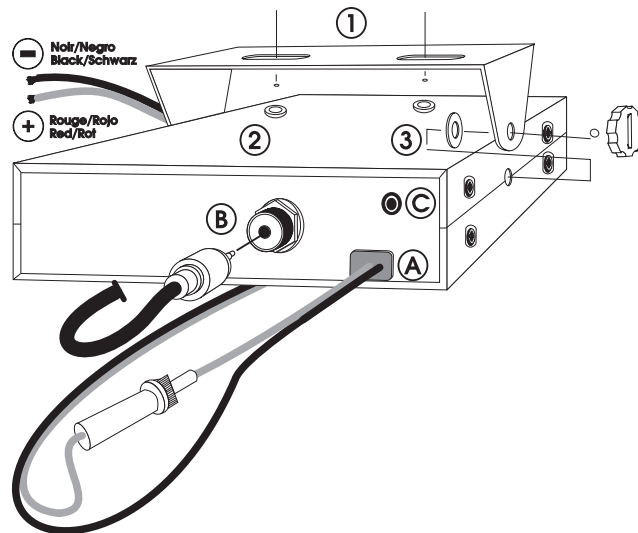

- Om uw CB radio te monteren moet u de bijgeleverde beugel (1) gebruiken, welke stevig vastgemaakt moet worden met behulp van de draadschroeven (2) dik  $\pm 3,2$  mm. Zorg ervoor dat u het elektrische systeem van de auto niet stuk maakt tijdens het boren in het dashboard.
  - Vergeet u niet de rubberen ringen aan te brengen (3) tussen de CB en de bevestigingsbeugel. Deze hebben een schokdempend effect en staan een zachte beweging en een druk op de CB-set toe.
  - Kies waar u de microfoonhouder wilt plaatsen en let erop, dat de microfoondraad naar de chauffeur loopt zonder de controlelampjes van de auto te hinderen.
- **N.B. :** Uw toestel heeft een aansluiting voor de mike op het voorfront zodat de transceiver gemakkelijk in het dashboard kan geïnstalleerd worden. Een externe speaker kan eventueel worden aangesloten. (aansluiting EXT.SP zit achter op het toestel : D). Vraag uw dealer desgewenst om advies bij het monteren van uw CB-set.

## 2) INSTALLATIE VAN DE ANTENNE:

### a) Keuze van de antenne:

Voor CB radio's geldt: Hoe langer de antenne, des te beter het resultaat. Uw dealer kan u behulpzaam zijn bij het vinden van een geschikte antenne.

### b) Mobiel antenne:

Monteer de antenne op een plaats, waar een maximum aan metalen ondergrond aanwezig is (groundplane). Plaats hem niet te dicht bij de ruitenwissers i.v.m. mogelijke storing door dit motortje.

- Monteer een CB antenne indien mogelijk hoger dan een eventuele reeds aanwezige autotelefoonantenne.
- Er zijn twee typen antennes:  
Niet regelbaar; deze kunt u gebruiken bij een goede groundplane. Bijv. midden op het dak van uw auto.  
Regelbaar; hiermee kunt u bij gebrek aan voldoende groundplane toch nog een goede SWR-afstemming bereiken.
- Indien u een gat moet boren voor de installatie van de antenne zorg dan voor voldoende massa. Maak het metaal blank ter plaatse van de bevestigingschroef.
- Zorg ervoor dat de coax-kabel niet beschadigd wordt door scherpe randen of afknelling.
- Verbind de antenne (B).

### c) Basisantenne:

- Een basisantenne dient bij voorkeur zo vrij mogelijk te worden opgesteld. Het kan noodzakelijk of zelfs wettelijk verplicht zijn om een antennemast te tuien. Vraag bij twijfel deskundig advies.

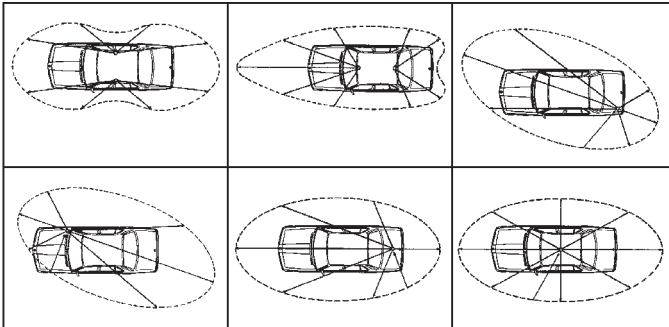

Alle President antennes en accessoires zijn ontworpen om perfect met uw CB radio samen te kunnen werken.

## 3) STROOMAANSLUITING:

Uw President TAYLOR III ASC is beveiligd tegen een polariteits verwisseling. Echter, voor het aanzetten, wordt u geadviseerd alle verbindingen te controleren. Uw CB-set moet voorzien zijn van een constante stroom van 12 Volt (B) Tegenwoordig zijn de meeste auto's en vrachtwagens negatief geaard. U kunt dit controleren om zeker te weten of de negatieve pool van de batterij is verbonden aan het motorblok of aan het chassis. Als dit niet het geval is, moet u uw dealer raadplegen.

**WAARSCHUWING:** Gewoonlijk hebben vrachtwagens 2 accu's en daardoor een elektrische installatie van 24 volt. In dat geval zal het nodig zijn een 24/12 volt omvormer te plaatsen in het elektrisch circuit. (Type PRESIDENT CV 24/12) De volgende stappen zouden uitgevoerd moeten worden met de stroomkabel nog los van de set.

- Controleer of de accu 12 volt is.
- Lokaliseer de positieve en de negatieve polen van de accu (+ is rood en - is zwart). Is het nodig de stroomkabel te verlengen, dan kunt u dezelfde kabel of een beter type kabel gebruiken.
- Wij adviseren u de stroomkabel direct aan de accu te verbinden. Als de CB kabel langs de bedrading van de autoradio of andere delen van het elektrisch circuit loopt, verhoogt dit in sommige gevallen de kans op storing.
- Verbind de rode draad (+) aan de positieve pool van de accu en de zwarte (-) draad aan de negatieve pool van de accu.
- Verbind de stroomkabel met uw CB Radio.

### WAARSCHUWING:

Vervang nooit de originele zekering (5A) met een van een andere waarde!

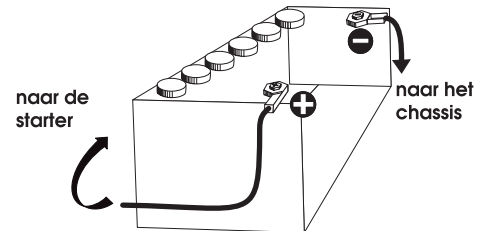

#### 4) AANZETTEN PRESIDENT TAYLOR ASC

Handelingen die gedaan moeten worden voordat u de set gaat gebruiken voor het zenden.

- a) Sluit de microfoon aan.
- b) Controleer de aansluiting van de antenne.
- c) Aanzetten van het apparaat:  
Draai de VOLUME knop rechtsom (Met de wijzers van de klok mee). Deze knop dient tevens om het geluidsniveau te regelen.
- d) Draai de knop SQUELCH naar het minimum (In tegengestelde richting van de wijzers van de klok).  
Draai knop RF POWER naar het maximum, geheel rechtsom!  
Regel met de knop VOLUME tot u een geschikt niveau bereikt.
- e) Regel het toestel op kanaal 20 met behulp van de draaiknop aan de voorkant van het apparaat.

#### 5) AFSTELLEN VAN DE SWR

**ATTENTIE:** De volgende handelingen dienen te gebeuren bij het in gebruiknemen van het apparaat of bij veranderingen aan de antenne. . Deze afstelling moet uitgevoerd worden op een plaats zonder hindernissen en in de open lucht

**AFSTELLING MET EEN LOSSE SWR-METER (type PRESIDENT TOS-1 OF TOS-2)**

- a) In bedrijf stellen van de SWR-meter:
  - Monteer de SWR-meter tussen de zender en de antenne, zo dicht mogelijk achter de zender (gebruik hiervoor een kabel van max. 40 cm type PRESIDENT CA-2C).
- b) Afstelling van de SWR
  - Zet de zender op kanaal 20.
  - Plaats de schakelaar van de SWR-meter in positie CAL of FWD.
  - Druk op de mike-schakelaar om te zenden en houdt deze vast tijdens het afstellen.
  - Zet de wijzer op de index ▼ met behulp van de calibre knop (fijnregelaar).
  - Zet de schakelaar in positie SWR (REF) (Lees de SWR waarde af). De afleeswaarde moet tussen 1 en 1.8 zijn. Een SWR-waarde tussen 1 en 1.8 is acceptabel.
  - Het is nodig de SWR te meten na iedere verandering aan de antenne.

Nu is uw zender klaar om GOED te functioneren.

#### B) HET GEBRUIK VAN DE CB RADIO

##### 1) AAN/UIT – VOLUME

Draai de VOLUME knop rechtsom om uw CB-set aan te zetten (Met de wijzers van de klok mee). Deze knop dient tevens om het geluidsniveau in te regelen.

##### 2) ASC (Automatic Squelch Control) / SQUELCH:

Deze functie geeft u de mogelijkheid om ongewenste achtergrond ruis/storing weg te draaien bij afwezigheid van berichten. SQUELCH heeft noch op het geluidsvolume noch op het zendvermogen invloed, maar hij staat toe het luistergenot te verbeteren.

##### a) ASC: AUTOMATISCHE SQUELCH REGELING:

*Wereldwijd patent, exclusief voor President apparatuur.*

Wanneer de ASC actief is hoeft men niet meer telkens handmatig de squelch in te regelen en steeds de fijneafstemming bij te regelen. ASC kan ingesteld worden door knop (2) helemaal naar links te draaien (tegen de wijzers van de klok in). Zij kan ontkoppeld worden door knop (2) naar rechts te draaien (met de wijzers van de klok mee). In dit geval moet u de squelch handmatig inregelen.

##### b) SQUELCH HANDMATIG:

Draai de knop SQUELCH met de richting van de wijzers van de klok tot aan het exact punt dat alle achtergrond storing/ruis is verdwenen. Dit is een afstelling die met precisie gedaan moet worden, want zet je hem in de maximum positie, dan zullen alleen de sterke signalen doorkomen.

##### 3) KANALENKEUZE : DRAAIKNOP op het voorfront

Het draaien van deze knop geeft de mogelijkheid het zend- of ontvangstkanaal (van 1 tot 40) te kiezen.

##### 4) DISPLAY

Het display toont u de verschillende functies. De led indicatiebalk op het display geeft het niveau van de ontvangst of van het uitgezonden vermogen weer.

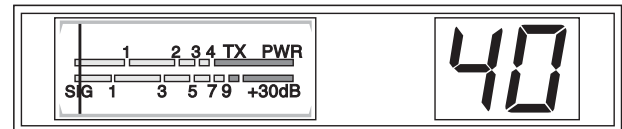

## 5 MODE

Deze knop laat U toe de modulatie mode te kiezen AM, FM.. Uw modulatie mode moet overeenstemmen met de mode van uw tegenstation.

AM modulatie: het meest gebruikt Communicaties op terrein met reliëfs en hindernissen op middelmatige afstand.

FM modulatie: voor gesprekken op korte afstand op open terrein zonder hindernissen. Betere communicatie-kwaliteit (regelen van de squelch is eerder delicaat).

## 6) AANSLUITINGEN VAN DE 6-PIN MICROFOONPLUG

Bevindt zich op het voorfront van uw toestel en vergemakkelijkt de installatie in het dashboard.  
cfr. Aansluitingsschema

## 7) PTT

Druk op deze knop om een boodschap te verzenden en laat hem los om een binnenkomende boodschap te kunnen ontvangen.

### A) DC-POWER AANSLUITING (13,2 V)

### B) ANTENNE AANSLUITING (SO-239)

### C) EXTERNE S-METER PLUG AANSLUITING (Ø 2.5 mm)

### D) EXTERNE LUIDSPREKER AANSLUITING (8 Ω, Ø 3,5 mm)

## C) TECHNISCHE GEGEVENS

### 1) ALGEMEEN:

- Kanalen	:	40
- Modulatie soorten	:	AM/FM
- Frequentie-bereik	:	26.965 MHz - 27.405 MHz
- Antenne impedantie	:	50 Ohm
- Werkspanning	:	13,2 V
- Afmetingen (mm)	:	150(L) x 165(H) x 45(D)
- Gewicht	:	circa 1,2 kg
- Accessoires	:	Up/Down microfoon plus houder, beugelplus schroeven, DC-kabel.

### 2) ZENDEN:

- Frequentie afwijking	:	+/- 300 Hz
- Draaggolf vermogen	:	1 W AM / 4 W FM
- Transmission interference	:	minder dan 4nW (-54dBm)
- Audio frequentie bereik	:	300 - 3 kHz AM/FM
- Uitgezonden vermogen naar aangrenzend kanaal	:	minder dan 20 µW
- Microfoongevoeligheid	:	1,0 mV
- Max stroomgebruik	:	1,7 Amp (met modulatie)
- Mod. signaal vervorming	:	1,8 %

### 3) ONTVANGST:

- Max gevoeligheid bij 20dB sign. / ruis.	:	0.5 µV - 113 dBm (AM/FM)
- Nevenkanaal onderdrukking	:	60 dB
- Audio frequentie bereik	:	300 Hz tot 3 kHz in AM/FM
- Max. audio vermogen	:	5 Watt
- Squelch gevoeligheid	:	min 0.2 uV - 120 dBm max 1 mV - 47 dBm
- Spiegel frequentie onderdrukking	:	60 dB
- Gemidd. onderdrukking ogewenste frequenties	:	70 dB
- Max. stroomverbruik	:	500mA nominaal / 800mA maximaal

## **C) TROUBLE-SHOOTING**

### **1) UW CB RADIO WIL NIET ZENDEN OF UW SIGNAAL IS VAN SLECHTE KWALITEIT:**

- Controleer of de antenne goed aangesloten is en of de SWR goed is afgeregeld.
- Controleer of de Mike goed is aangesloten.
- Door de PTT-schakelaar in te drukken moet TX op de display branden. Laat de PTT-schakelaar los en herhaal deze handeling.  
Controleer of dit goed functioneert.

### **2) UW CB RADIO WIL NIET ONTVANGEN OF DE ONTVANGST IS SLECHT:**

#### **Controleer of:**

- de Squelch goed is afgeregeld.
- het Volume op een aangename geluidshoogte staat.
- de Mike goed is aangesloten (plug).
- de antenne goed is aangesloten en of de SWR goed is afgeregeld.
- u dezelfde modulatie mode gebruikt als uw tegenstation.

### **3) UW CB VERLICHTING WIL NIET BRANDEN:**

- Controleer de voeding.
- Controleer het stroomsnoer.
- Controleer de zekering.

## **E) HOE ZENDEN OF ONTVANGEN ?**

Nu u deze handleiding doorgelezen heeft, controleer of uw toestel klaar is om te functioneren

(antenne aangesloten).

Kies uw kanaal (19, 27).

Kies uw mode (AM/FM) die identiek moet zijn aan de mode van uw tegenstation.

U kunt nu de PTT schakelaar op uw mike indrukken en te zeggen " opgelet dit is een TX test " wat u toelaat de helderheid en het vermogen van uw signaal te controleren, wat een antwoord zal geven zoals " radio sterk en helder ".

Laat de PTT schakelaar los en wacht op een antwoord. Indien u een oproepkanaal gebruikt (19, 27) en de communicatie met uw correspondent vastgelegd is, is het gebruikelijk een ander kanaal te kiezen om het oproepkanaal niet te storen.

## TABLEAU DES FRÉQUENCES FREQUENTIES TABLE

Canal Kanaal	Fréquence Frequentie	Canal Kanaal	Fréquence Frequentie
1	26,965 MHz	21	27,215 MHz
2	26,975 MHz	22	27,225 MHz
3	26,985 MHz	23	27,255 MHz
4	27,005 MHz	24	27,235 MHz
5	27,015 MHz	25	27,245 MHz
6	27,025 MHz	26	27,265 MHz
7	27,035 MHz	27	27,275 MHz
8	27,055 MHz	28	27,285 MHz
9	27,065 MHz	29	27,295 MHz
10	27,075 MHz	30	27,305 MHz
11	27,085 MHz	31	27,315 MHz
12	27,105 MHz	32	27,325 MHz
13	27,115 MHz	33	27,335 MHz
14	27,125 MHz	34	27,345 MHz
15	27,135 MHz	35	27,355 MHz
16	27,155 MHz	36	27,365 MHz
17	27,165 MHz	37	27,375 MHz
18	27,175 MHz	38	27,385 MHz
19	27,185 MHz	39	27,395 MHz
20	27,205 MHz	40	27,405 MHz

## PRISE MICRO 6 BROCHES MICROFOONPLUG AANSLUITING 6 PINS

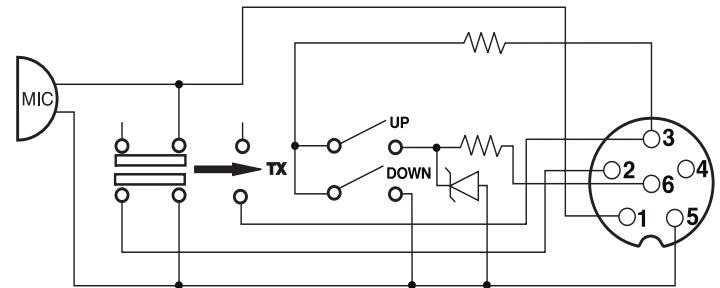

1	Modulation	Modulatie
2	RX	RX
3	TX - UP/DOWN	TX - UP/DOWN
4	-	-
5	Masse	Ground
6	Alimentation	Voeding



## DÉCLARATION DE CONFORMITÉ

Nous, GROUPE PRESIDENT ELECTRONICS, Route de Sète, BP 100 – 34540 Balaruc – FRANCE,

Déclarons, sous notre seule responsabilité que l'émetteur-récepteur de radiocommunication CB,

Marque : **PRESIDENT**

Modèle : **TAYLOR III**

Fabriqué en PRC

est conforme aux exigences essentielles de la Directive 1999/5/CE (Article 3), ainsi qu'aux Normes Européennes suivantes:

*ETS 300 135 (1991)*

*EN 300 135-2 (2000)*

*ETS 300 433 (1995)*

*EN 300 433-2 (2000)*

Balaruc, le 14/06/2004

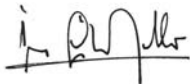

Jean-Gilbert MULLER  
Directeur Général

## VERKLARING VAN OVEREENSTEMMING

**Wij, GROUPE PRESIDENT ELECTRONICS, Route de Sète, BP 100 – 34540 Balaruc – FRANCE,**

Verklaren , geheel onder eigen verantwoordelijkheid dat het CB toestel,

Merk **PRESIDENT**

Model **TAYLOR III**

Gefabriceerd in PRC

Voldoet aan de toepasselijke essentiële eisen van de Directive 1999/5/CE ( Artikel 3 ), en conform is met de volgende Europese normen:

*ETS 300 135 (1991)*

*EN 300 135-2 (2000)*

*ETS 300 433 (1995)*

*EN 300 433-2 (2000)*

Balaruc, 14 juni 2004



Jean-Gilbert MULLER  
Direkteur-Generaal

Pays dans lesquels il existe des limitations particulières (Licence<sup>1</sup> / Register<sup>2</sup> / seulement du canal 4 à 15<sup>3</sup>)

Countries in which there are particular restrictions

Países en los cuales existe algún tipo de limitación (Licencia<sup>1</sup> / Registro<sup>2</sup> / solo del canal 4 a 15<sup>3</sup>)

Länder mit besonderen Beschränkungen (Lizenz<sup>1</sup> / Register<sup>2</sup> / nur Kanal 4 bis 15<sup>3</sup>)

	AT	BE	DK	FI	FR	DE	GR	IE	IT	LU	NL	PT	ES	SE	GB	IS	NO	CH	PL	CZ
Licence <sup>1</sup>	⚠	⚠				⚠	⚠		⚠				⚠	⚠	⚠			⚠		⚠
Register <sup>2</sup>												⚠							⚠	
AM	⚠		⚠							⚠				⚠	⚠		⚠			
AM only channels 4 to 15 <sup>3</sup>						⚠														
BLU/SSB	⚠		⚠			⚠				⚠				⚠	⚠		⚠		⚠	

Pays dans lequel la réglementation nationale autorise une puissance d'émission supérieure à la limite établie dans la norme harmonisée, précisée dans le quatrième paragraphe de la préface de la norme harmonisée EN 300 433.

Countries in which the national regulations authorize a transmission power superior to the limit fixed by the harmonised standard, notified in the 4th paragraph of the preface of the proper harmonised standard EN 300 433.

Países en los cuales la reglamentación nacional autoriza una potencia de emisión superior al límite establecido en la norma armonizada, advertido en el cuarto párrafo del preámbulo la propia norma armonizada EN 300 433.

Länder in denen die nationale Regelungen ein Sendeleistung zulassen die höher ist als die von der harmonierte Norm festgelegte Toleranz, angezeigt in 4. Paragraph der Vorrede der harmonierten Norm EN 300 433.

	AT	BE	DK	FI	FR	DE	GR	IE	IT	LU	NL	PT	ES	SE	GB	IS	NO	CH	PL	CZ
4W AM									✓				✓							
12W pep BLU									✓				✓							

# NORMES EUROPÉENNES - EUROPESE NORMEN

Configuration Code	FM Channel	AM Channel	Country
<i>E</i>	40 Ch (4W)	40 Ch (4W)	ES, IT, GR, IE, RUS
<i>d</i>	80 Ch (4W)	12 Ch (1W)	DE
<i>d2</i>	40 Ch (4W)	12 Ch (1W)	DE 2
<i>EU</i>	40 Ch (4W)	40 Ch (1W)	GR, IE, NL, PT ES, CH, FR, BE
<i>EC</i>	40 Ch (4W)	-	LU, DK
<i>U</i>	CEPT 40 Ch (4W) + ENG 40 Ch (4W)	-	GB
<i>PL</i>	-5 KHz 40 Ch (4W)	-5 KHz 40 Ch (4W)	PL

La bande de fréquence et la puissance d'émission de votre appareil doit correspondre à la configuration autorisée dans le pays où il est utilisé.

*De frequentieband en het zendvermogen van uw toestel moeten in overeenstemming zijn met de normen van het land waar het gebruikt wordt.*

Groupe  
**PRESIDENT**  
ELECTRONICS

SIEGE SOCIAL/HEAD OFFICE - FRANCE - Route de SèteBP 100 - 34540 BALARUC  
Site Internet : <http://www.president-electronics.com>  
E-mail : [groupe@president-electronics.com](mailto:groupe@president-electronics.com)



CE 0341 !

0662/03-05 M0066

**PRESIDENT**